

ITEM NO.	QTY.	Tegningsnummer	Beskrivelse	Material	Vekt	Dim
1	2	104619-03	Rør Ø76,1x2,9	S355	5.20	3mm
2	2	104619-01		S355	3.82	4 mm
3	6	104619-Spiler		Cedar	3.98	98x48
4	4	104619-05		S355	0.05	2 mm

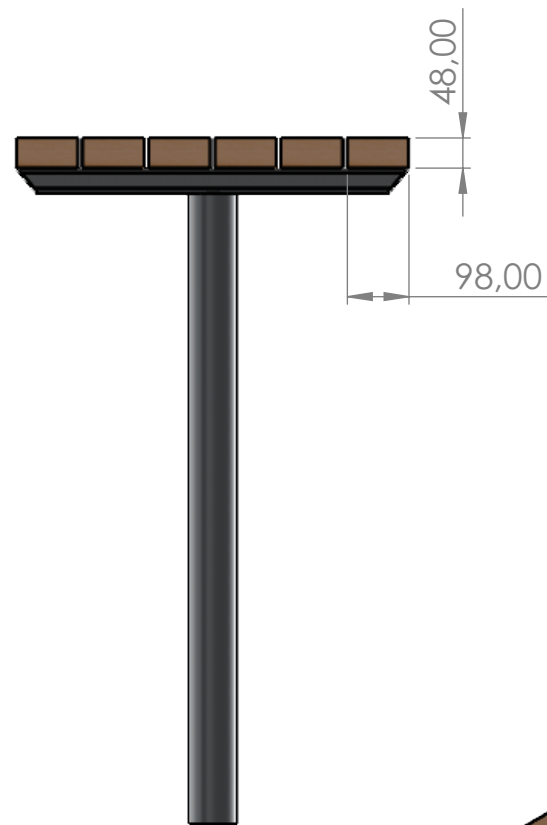

VMV produserer kun stålet
Kunden ordner galvanisering/lakkering og tre.

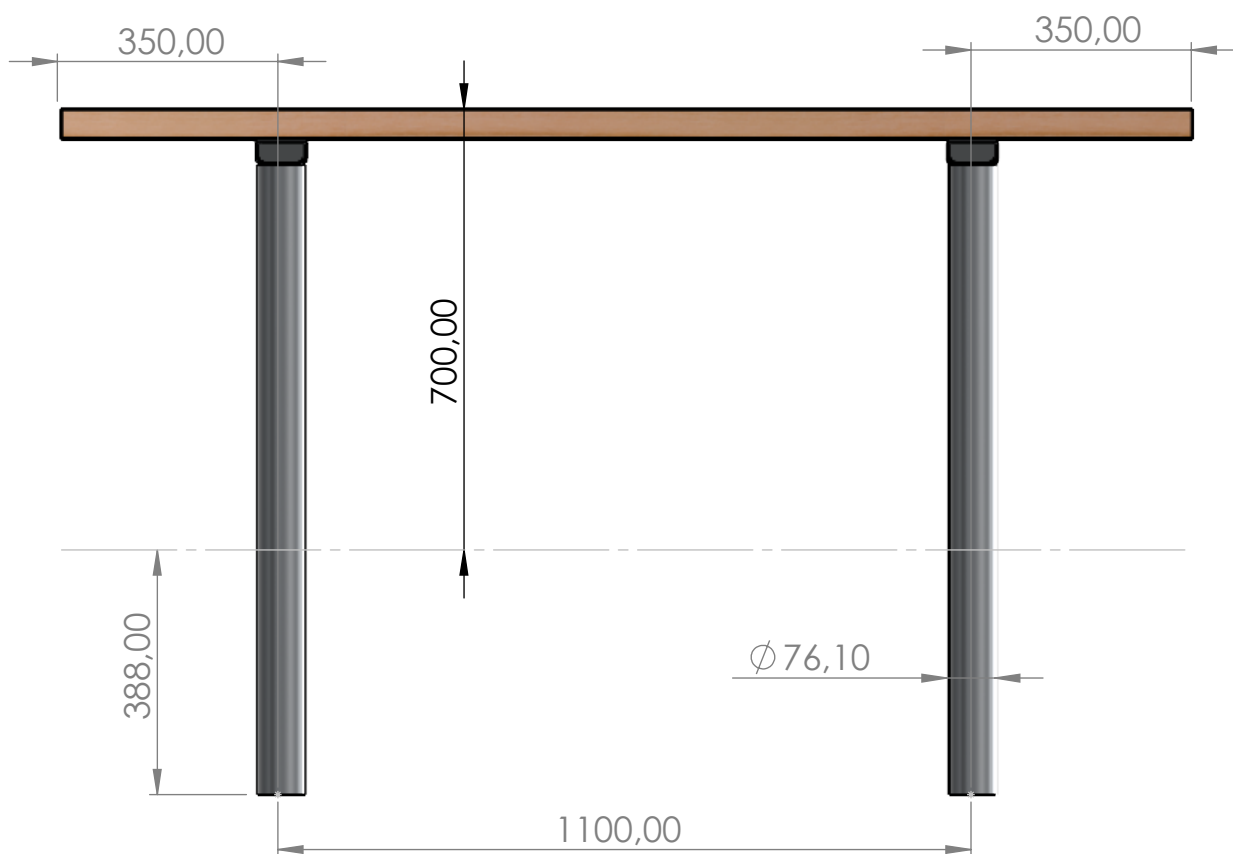

REVISJON					
SONE	REV.	BESKRIVELSE	DATO	ENDRET AV	GODKJENT AV
Tegnet av: LHM	Dato: 2021-10-04	Tegningsnummer: 104619	Revisjon: 01	Side: 1 AV 5	Denne Tegningen er vår eiendom, kopiering, bruk eller videreformidling av denne tegninger uten vår tillatelse er ikke tillat. © VMV Production AS
Konstruert av: LHM	Dato: 2021-10-04	Kundens tegn. nr.: Detaljplan Multibenk		Side: A-001	
Titel: Bort til multibenk			Målestokk A3: 1:20	Generelle toleranser NS-ISO 2768-1:	
VMV Production AS					

1 2 3 4 5 6 7 8

ITEM NO.	QTY.	Tegningsnummer	Beskrivelse	Material	Vekt	Dim
1	1	104619-03	Rør Ø76,1x2,9	S355	5.20	3mm
2	1	104619-01		S355	3.82	4 mm
3	3	104619-05		S355	0.05	2 mm

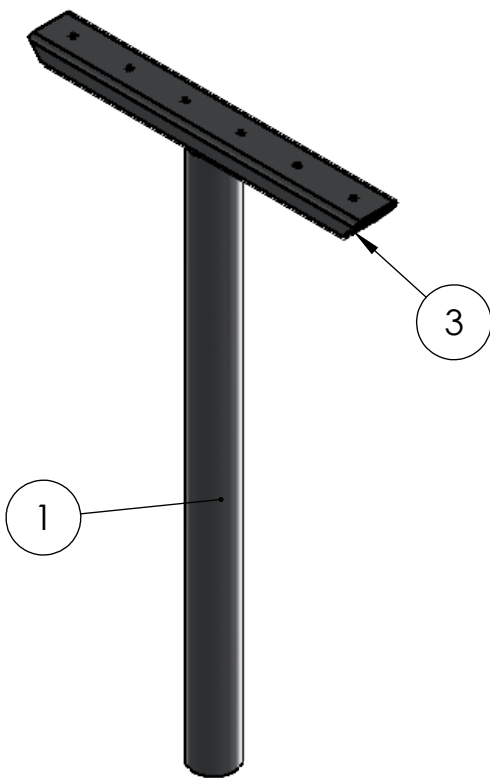
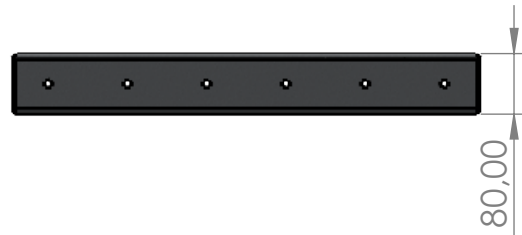
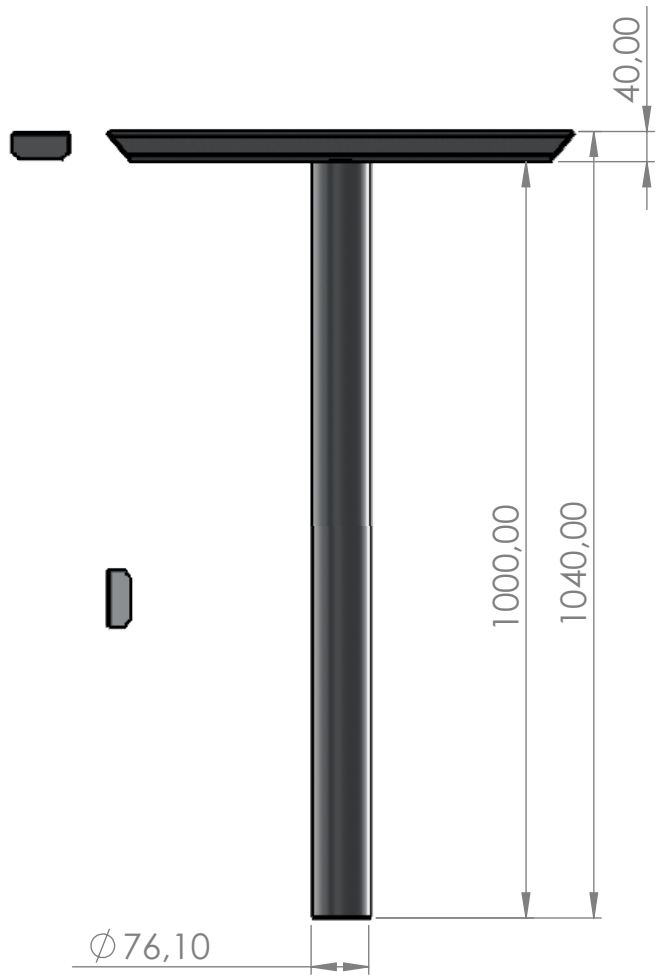

2 stk til hver benk

Tegnet av: LHM	Dato: 2021-10-04	Tegningsnummer: 104619	Revisjon: 01	Side: 2 AV 5	Denne Tegningen er vår eiendom, kopiering, bruk eller videreformidling av denne tegninger uten vår tillatelse er ikke tillat. © VMV Production AS
Konstruert av: LHM	Dato: 2021-10-04	Kundens tegn. nr.: Detaljplan Multibenk		rev. A-001	
Titel: Bort til multibenk		Målestokk A3: 1:20		Generelle toleranser NS-ISO 2768-1:	

VMV
Production AS

1 2 3 4 5 6 7 8

1 2 3 4 5 6 7 8

ITEM NO.	QTY.	Tegningsnummer	Beskrivelse	Material	Vekt	Dim
1	1	104619-01		S355	3.82	4 mm

F

F

E

E

D

D

C

C

B

B

A

A

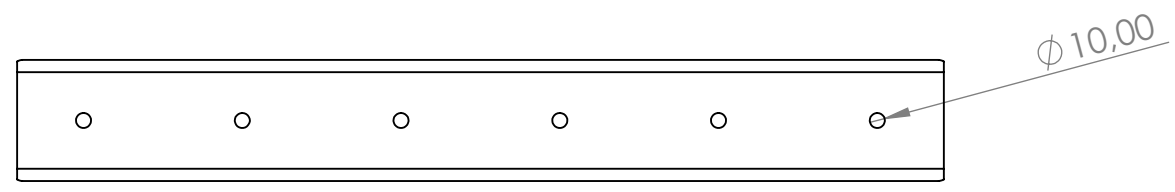
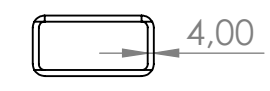
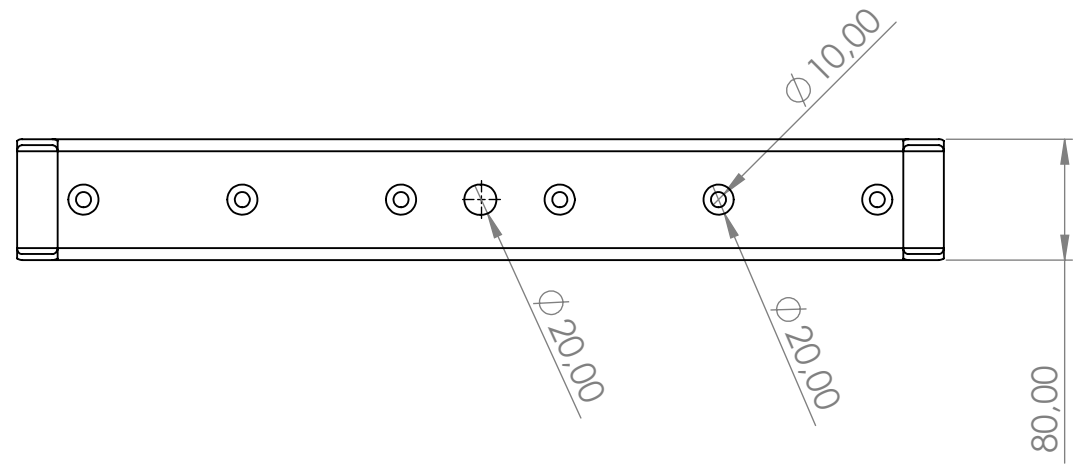

Tegnet av: LHM	Dato: 2021-10-04	Tegningsnummer: 104619	Revisjon: 01	Side: 3 AV 5	Denne Tegningen er vår eiendom, kopiering, bruk eller videreformidling av denne tegninger uten vår tillatelse er ikke tillat. © VMV Production AS
Konstruert av: LHM	Dato: 2021-10-04	Kundens tegn. nr.: Detaljplan Multibenk		Rev: A-001	
Titel: Bort til multibenk			Målestokk A3: 1:5		Generelle toleranser NS-ISO 2768-1:



1 2 3 4 5 6 7 8

1 2 3 4 5 6 7 8

ITEM NO.	QTY.	Tegningsnummer	Beskrivelse	Material	Vekt	Dim
1	1	104619-03	Rør Ø76,1x2,9	S355	5.20	3mm

F

F

E

E

D

D

C

C

B

B

A

A

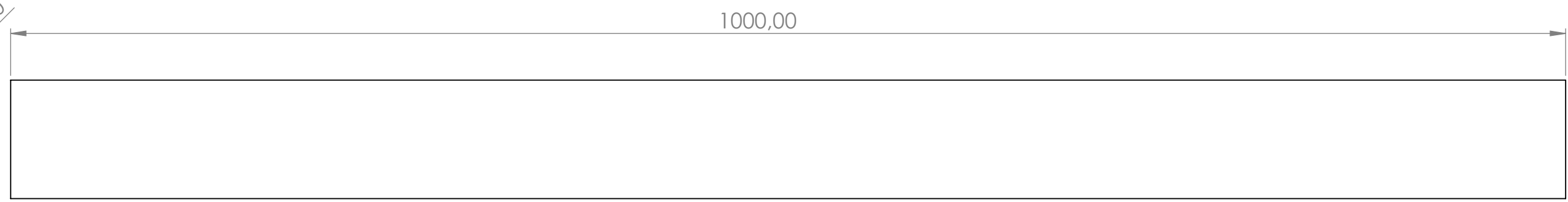
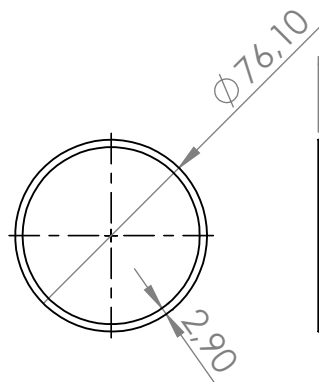



Tegnet av: LHM	Dato: 2021-10-04	Tegningsnummer: 104619	Revisjon: 01	Side: 4 AV 5	Denne Tegningen er vår eiendom, kopiering, bruk eller videreformidling av denne tegninger uten vår tillatelse er ikke tillat. © VMV Production AS
Konstruert av: LHM	Dato: 2021-10-04	Kundens tegn. nr.: Detaljplan Multibenk		rev. A-001	
Titel: Bort til multibenk				Målestokk A3: 1:5	Generelle toleranser NS-ISO 2768-1:
VMV Production AS					

1 2 3 4 5 6 7 8

1 2 3 4 5 6 7 8

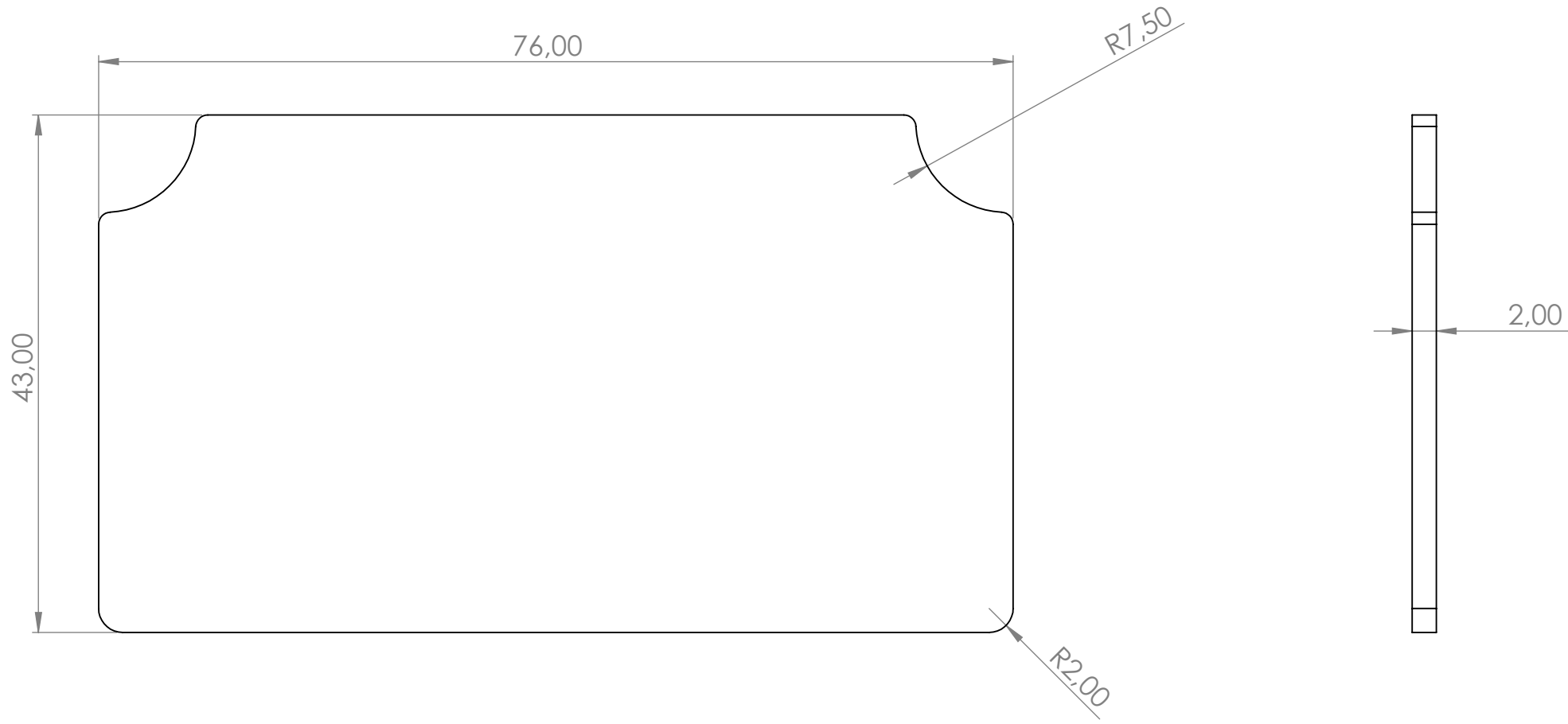
ITEM NO.	QTY.	Tegningsnummer	Beskrivelse	Material	Vekt	Dim
1	1	104619-05		S355	0.05	2 mm



Tegnet av: LHM	Dato: 2021-10-04	Tegningsnummer: 104619	Revisjon: 01	Side: 5 AV 5	Denne Tegningen er vår eiendom, kopiering, bruk eller videreformidling av denne tegninger uten vår tillatelse er ikke tillat. © VMV Production AS
Konstruert av: LHM	Dato: 2021-10-04	Kundens tegn. nr.: Detaljplan Multibenk		rev. A-001	
Titel: Bort til multibenk				Målestokk A3: 2:1	Generelle toleranser NS-ISO 2768-1:
VMV Production AS					

1 2 3 4 5 6 7 8